

S g n s

S 1 5

merce prevalentemente trasportata • Container • Casse mobili

CARRO PIANALE DI TIPO SPECIALE A CARRELLI

S

- S** pianale a carrelli di tipo speciale
- g** per trasporto container inferiori a 60 piedi
- n** portata maggiore di 60 ton
- s** 100 km/h

Particolari tecnici e condizioni di esercizio

Carro atto al trasporto di container e casse mobili. E' dotato di 20 dispositivi ribaltabili per il bloccaggio dei container. Il carro deve essere caricato e scaricato solo con movimentazione verticale. Le casse mobili devono essere sollevate tramite gru equipaggiate con presa per pinze.

Per i container si possono usare anche Spreader per il sollevamento dall'alto. E' conforme alle normative internazionali vigenti.



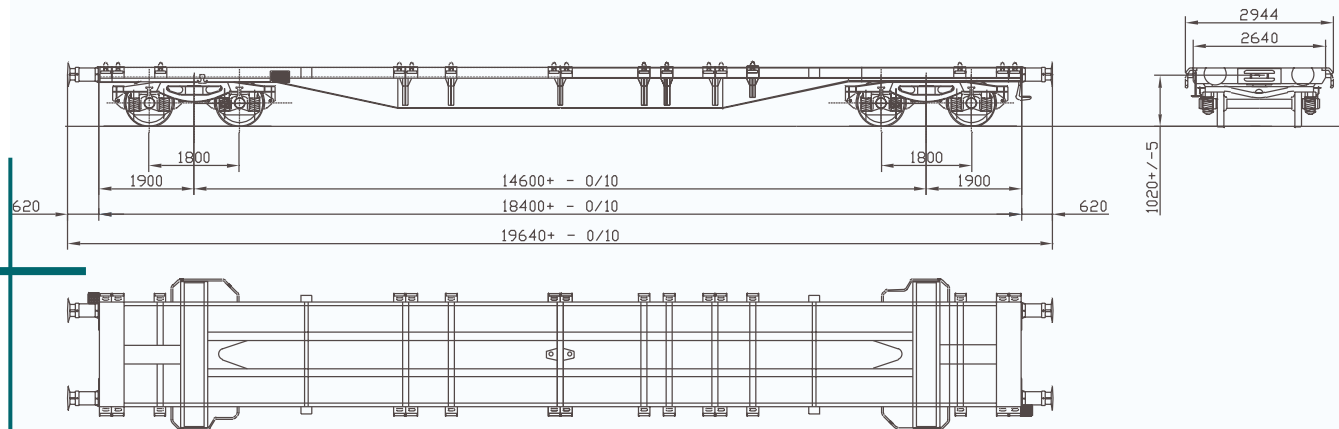

Dati tecnici e dimensioni

Assi	n.	4
Tara	ton	17,5
Massa freno automatico max	ton	78
Massa freno a mano	ton	37
Lunghezza fra i respingenti	m	19,6
Altezza del piano di carico	m	1,17
Dispositivi di arresto per container	n.	20
Passo del carro	m	14,6
Altezza asse respingenti	m	1,03

Tablelle di carico



	A	B	C
S	46,5	54,5	62,5 ★★
120		00,0	



Possibilità di carico container				
da 10'	da 20'	da 30'	da 40'	SEA-LAND 35'
-	3	-	-	-
2	2	-	-	-
-	-	2	-	-
-	1	-	1	-
1	1	1	-	-
-	1	-	-	1